



Aspire Mini

Guida Rapida Telefoni Digitali

Proprietà : **VT TELEMATICA** S.p.a. Riproduzione anche parziale vietata.

VT si riserva il diritto di apportare modifiche senza preavviso. Ver. 1 del **30/7/2005**

Introduzione

Grazie per aver scelto il sistema Aspire Mini

Data la flessibilità del sistema, i codici funzione e la disponibilità dei servizi può variare da quanto descritto. Contattare l'amministratore di sistema per ulteriori dettagli.

Utilizzo del Telefono

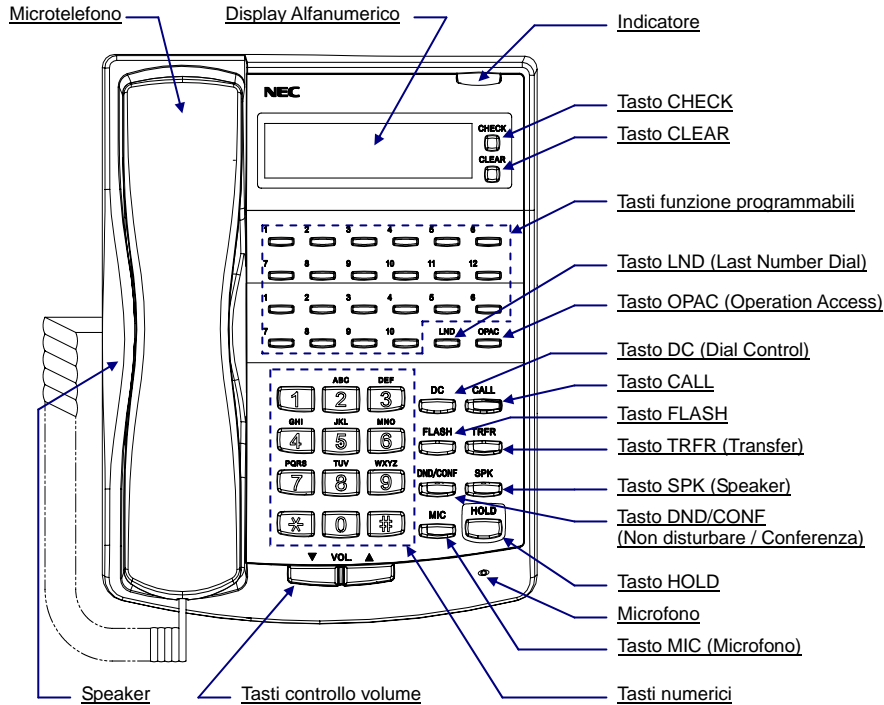

Funzioni	Con display	Senza display
Tasti programmabili	12	12
Tasti aggiuntivi	10	10
Display	Si	No
Tasti CHECK/CLEAR	Si	No
Vivavoce	Si	No
Consolle DLS	Si	No
Kit montaggio	Si	Si

Opzioni vivavoce

- L'opzione vivavoce consente di rispondere o effettuare le chiamate premendo il tasto SPK invece di sollevare il microtelefono.
- Con il vivavoce automatico, è possibile premere il tasto CALL invece di sollevare il microtelefono.
- Con la risposta in vivavoce è possibile rispondere a una chiamata arrivata in vivavoce parlando verso il telefono senza sollevare il microtelefono.

Deviazione e Non Disturbare

Non Disturbare

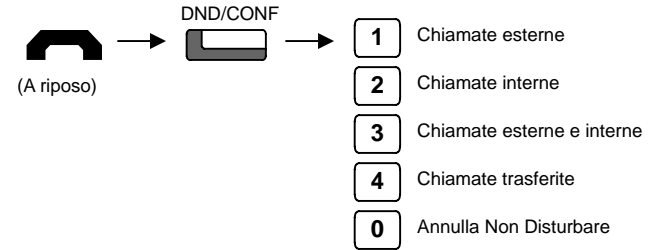

◆ Se il servizio è attivo, il tasto DND è acceso e il tono di selezione è differente.

Deviazione / Seguimi

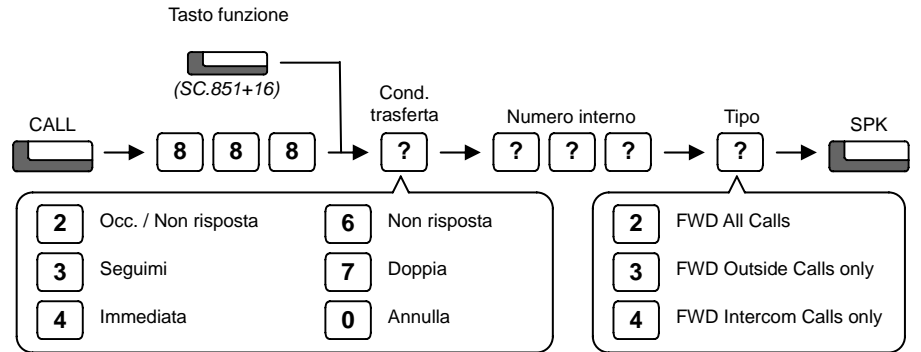

- ◆ Se il servizio è attivo, il tasto DND è acceso e il tono di selezione è differente.
- ◆ Se si usa un tasto funzione, premerlo per attivare o disattivare la deviazione.

Deviazione a Numero Esterno

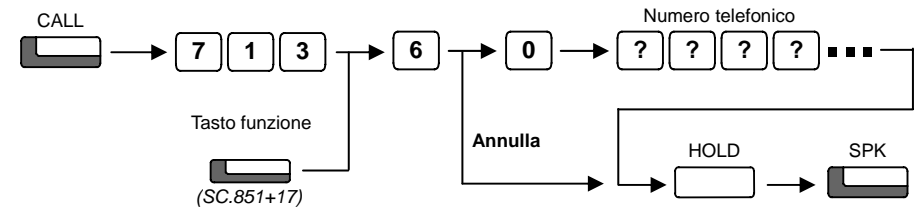

◆ Se il servizio è attivo, il tasto DND è acceso e il tono di selezione è differente.

Attesa / Trasferita Chiamate

Messa in Attesa e Recupero di una Chiamata

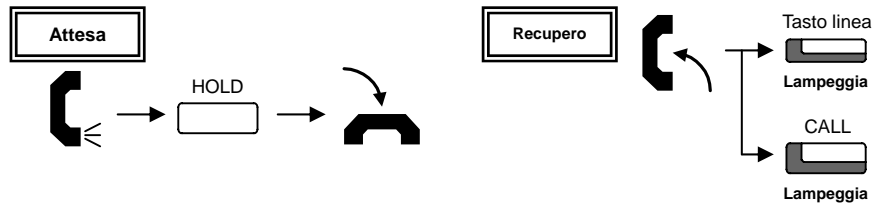

- ◆ Una chiamata interna in attesa, è in attesa esclusiva su quell'interno.
- ◆ Le chiamate esterne in attesa di sistema possono essere recuperate anche da altri interni.

Attesa Esclusiva

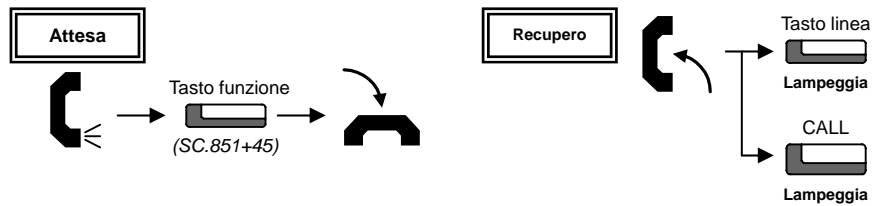

- ◆ Per utilizzare l'attesa esclusiva è necessario operare in programmazione.
- ◆ Se una chiamata è in attesa esclusiva, gli altri interni non possono recuperarla.

Recupero Chiamata Esterna (se l'interno non ha tasti di linea)

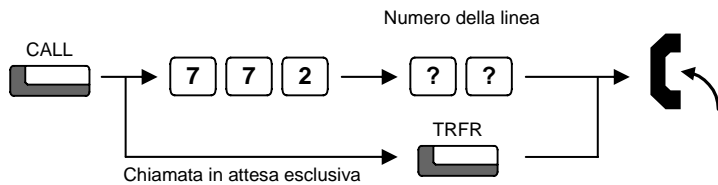

Trasferita Chiamata ad altro Interno

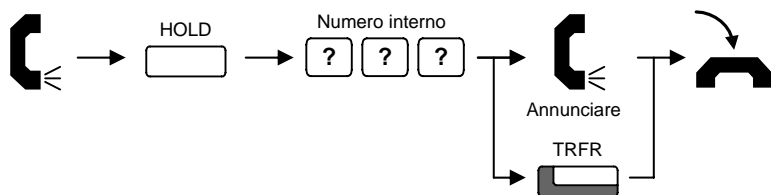

- ◆ Se il telefono dispone di un tasto DSS con l'interno a cui trasferire la chiamata, premerlo al posto di mettere in attesa e comporre il numero.

Funzioni di utilità

Programmazione Tasti Funzione

I tasti funzione possono essere impostati come tasti di linea o tasti funzione generici. Premendo il tasto funzione si accede alla funzione associata senza digitare il codice di servizio.

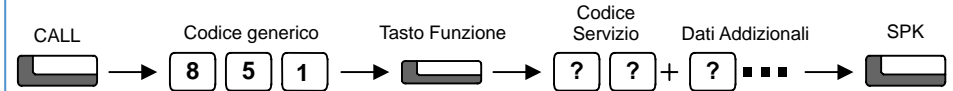

- ◆ Un tasto di linea non può essere sovrascritto se prima non viene cancellato.
- ◆ I tasti funzione possono essere cancellati con il codice di servizio 00.

Codici di servizio più comuni:

01	Tasto DSS	10	Deviazione immediata
03	Tasto DND	11	Deviazione per occupato
04	Musica di sottofondo (ON/OFF)	12	Deviazione per mancata risposta
05	Tasto cuffia	13	Deviazione per occupato/mancata risposta
08	Lista Caller ID	14	Deviazione con doppia suoneria
19	Paging esterno a zona	15	Seguimi
20	Paging esterno generale	16	Deviazione - Scelta opzione
21	Paging interno a zona	17	Deviazione - Dispositivo
22	Paging interno generale	29	Ripetizione selezione
27	Selezione abbreviata comune / personale	30	Ultimo numero salvato
28	Selezione abbreviata di gruppo	31	Memo

Programmazione Tasti DSS

Premendo un tasto DSS è possibile effettuare una chiamata interna o esterna senza selezionare il numero telefonico.

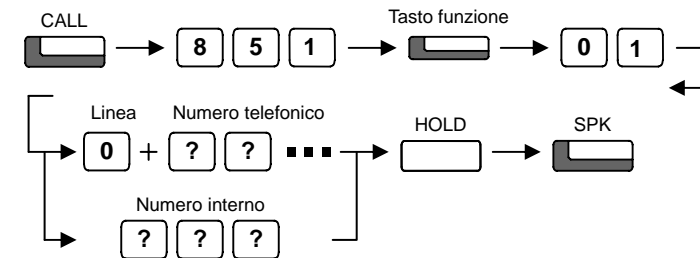

- ◆ I tasti funzione con LED associati a un interno, indicano anche il suo stato (Spento=Libero, Acceso=Occupato).
- ◆ Se si memorizza un numero di telefono esterno, va incluso anche il codice di accesso alle linee. Possono essere memorizzate fino a 36 cifre.
- ◆ Per programmare un altro tasto, premerlo al posto del tasto SPK.

Funzioni di utilità

Programmazione Selezione Abbreviata

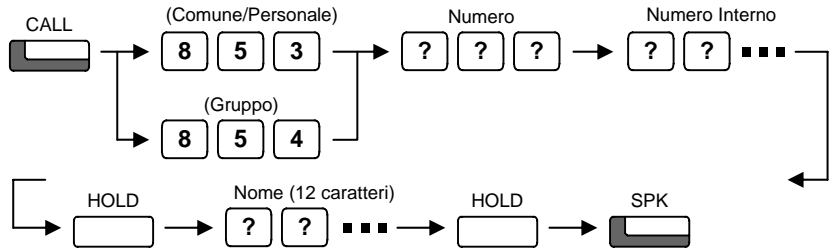

- ◆ Le voci della selezione abbreviata comune/personale sono così numerati (di default):
2 cifre: Comune = 00-79, Personale = 80-99, o
3 cifre: Comune = 000-899, Personale = 990-919.
- ◆ Per la selezione di gruppo, è necessario operare in programmazione.
- ◆ In ogni numero breve possono essere memorizzati fino a 36 cifre.
- ◆ Per cancellare un numero breve (numero e nome) premere CLEAR dopo averlo selezionato.
- ◆ E' possibile registrare i numeri brevi solo da telefoni con display.

Inserimento Nome in Numero Breve

Utilizzare i tasti numerici per inserire i nomi nei numeri brevi.

	Numero di volte												
	1	2	3	4	5	6	7	8	9	10	11	12	13
1	1	@	[¥]	^	_	'	{	}	→	←	
2	A	B	C	a	b	c	2						
3	D	E	F	d	e	f	3						
4	G	H	I	g	h	i	4						
5	J	K	L	j	k	l	5						
6	M	N	O	m	n	o	6						
7	P	Q	R	S	p	q	r	s	7				
8	T	U	V	t	u	v	8						
9	W	X	Y	Z	w	x	y	z	9				
0	0	!	"	#	\$	%	&	'	()			
*	*	+	,	-	.	/	:	;	<	=	>	?	

Muove il cursore a destra. Premere due volte per inserire uno spazio.

DND/CONF Cancella il carattere alla sinistra (Backspace).

Risposta alle Chiamate

Risposta a Chiamata Esterna

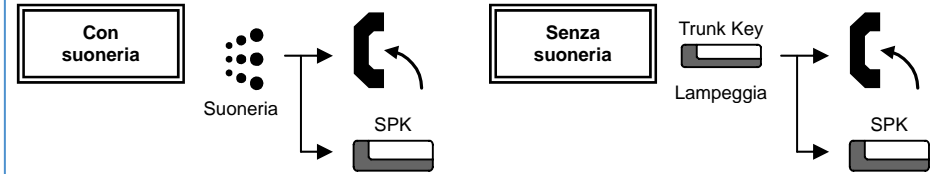

- ◆ Verificare lo stato del microfono se si vuole rispondere in vivavoce [MIC On = Acceso, MIC Off = Spento].

Risposta a Chiamata Interna

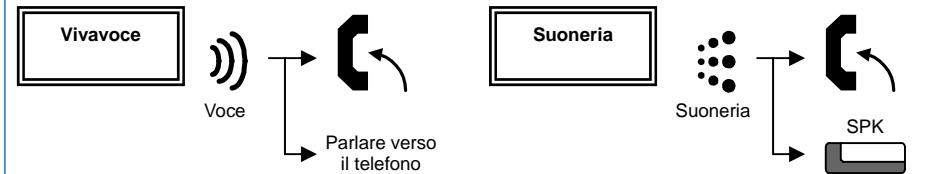

- ◆ Per cambiare la modalità di arrivo delle chiamate: "Suoneria" = CALL + 823, "Vivavoce" = CALL + 821.
- ◆ Verificare lo stato del microfono se si vuole rispondere in vivavoce [MIC On = Acceso, MIC Off = Spento].

Risposta per Assente

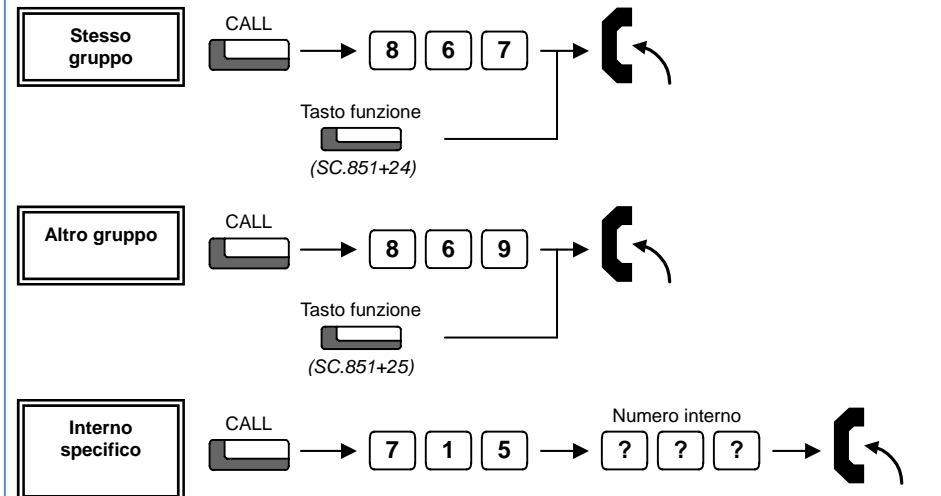

- ◆ La risposta per assente di gruppo va abilitata in programmazione.

Prenotazione e Messaggio in Attesa

Controllo Messaggi in Attesa

E' possibile controllare chi ha lasciato un messaggio in attesa prima di rispondere.

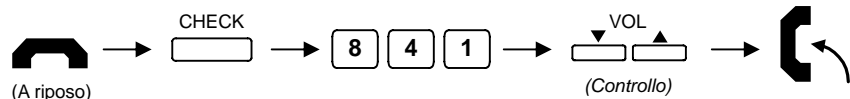

- ◆ Servizio possibile solo su telefoni con display.

Cancellazione Messaggio in Attesa (dall'interno originante)

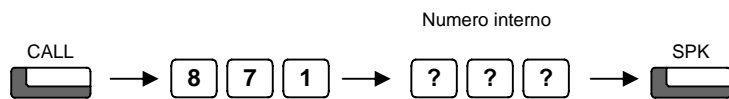

Cancellazione di Tutti i Messaggi in Attesa (da qualsiasi interno)

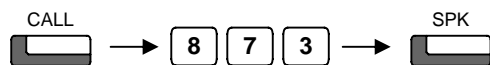

- ◆ Cancella tutti i messaggi lasciati al proprio interno o lasciati su altri interni.

Ripetizione Chiamata <chiamate esterne>

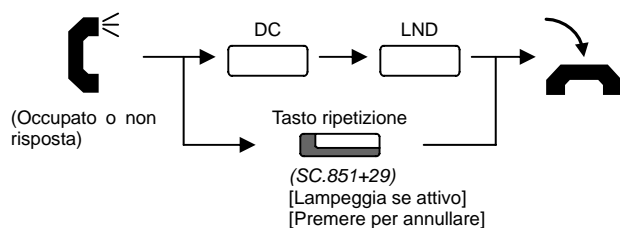

- ◆ Il sistema ripete periodicamente la chiamata fino a che non ottiene risposta. La durata dei tentativi è programmabile.
- ◆ E' possibile annullare questa operazione premendo DC e LND a riposo.
- ◆ La linea non è riservata. Il sistema ne seleziona una disponibile se quella originale è occupata.

Effettuazione Chiamate

Chiamata Esterna <accesso rapido>

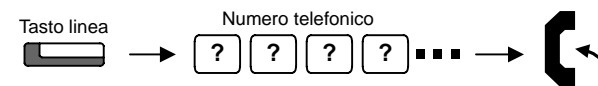

- ◆ Attendere il tono di linea prima di comporre il numero.
- ◆ Ai tasti funzione possono essere associati anche i gruppi di linee.

Chiamata Esterna <codice di accesso>

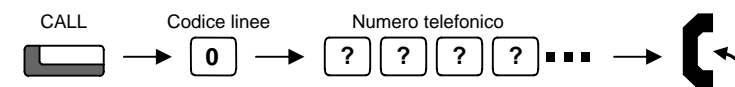

- ◆ Attendere il tono di linea prima di comporre il numero.

Chiamata Interna

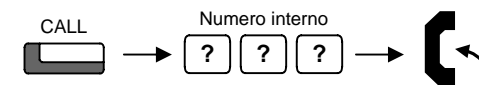

- ◆ E' anche possibile premere il tasto CALL dopo aver selezionato l'interno.
- ◆ La chiamata può essere inviata in suoneria o in vivavoce. Se inviata in suoneria, attendere la risposta prima di parlare altrimenti parlare dopo il segnale acustico. Digitando "1" si cambia modalità di invio.

Effettuazione Rapida Chiamata

Selezione Abbreviata <per chiamate esterne>

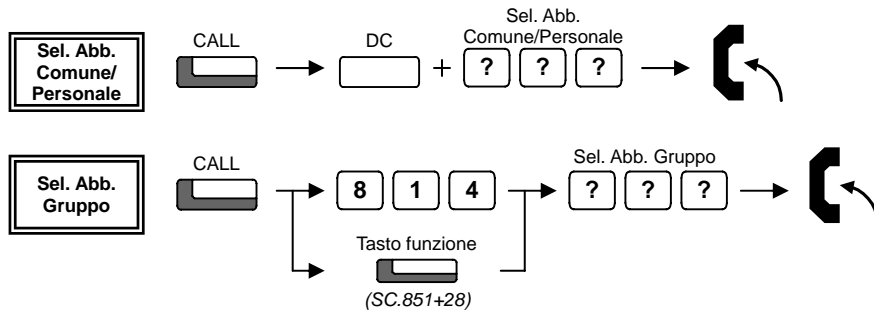

- ◆ Le voci della selezione abbreviata comune/personale sono così numerati (di default):
2 cifre: Comune = 00-79, Personale = 80-99, o
3 cifre: Comune = 000-899, Personale = 990-919.
- ◆ Per la selezione di gruppo, è necessario operare in programmazione.

Utilizzo Tasti DSS <chiamate esterne/interne>

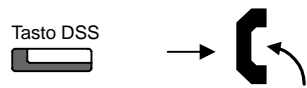

- ◆ Il numero di telefono o di interno deve essere già memorizzato nel tasto.
- ◆ Il codice di accesso alle linee deve essere incluso nel numero telefonico.

Ultimo Numero Selezionato <per chiamate interne ed esterne>

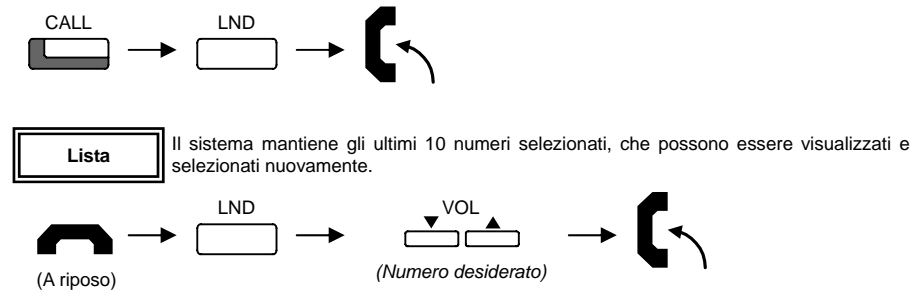

- ◆ E' necessario specificare in programmazione se includere i numeri interni in questa lista.

Prenotazione e Messaggio in Attesa

Prenotazione

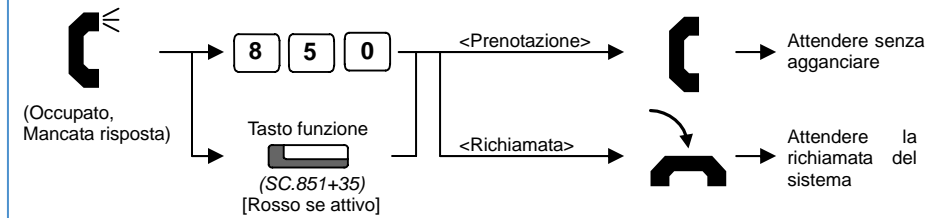

- ◆ **<Prenotazione>** Per le chiamate interne, attendere la risposta dell'interno.
Per le chiamate esterne, quando si avverte il tono di linea, selezionare il numero.
- ◆ **<Richiamata>** Per le chiamate interne, quando il telefono squilla, sollevare il microtelefono e attendere la risposta dell'interno.
Per le chiamate esterne, quando il telefono squilla, sollevare il microtelefono, attendere il tono di linea e selezionare il numero.

Annullamento Prenotazione

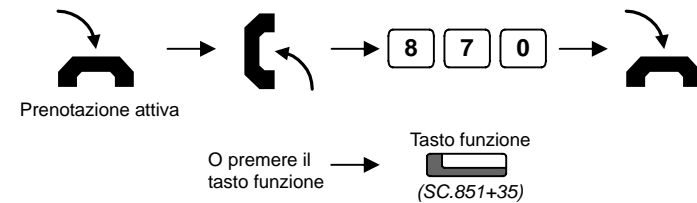

Impostazione / Risposta a Messaggio in Attesa

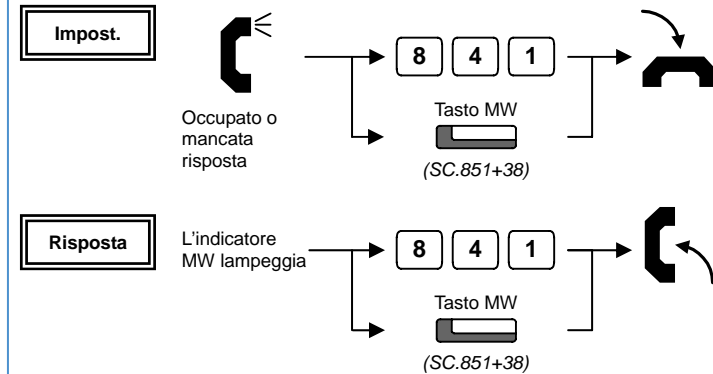

- ◆ Quando si imposta il messaggio, l'indicatore MW sull'interno chiamato lampeggia.
- ◆ Quando si risponde a un messaggio in attesa, l'indicatore MW si spegne automaticamente.